

Распределенные системы. Алгоритмы балансирования весов орграфа

Выполнил: Ёров Собир
Руководитель: Мальковский Н. В.

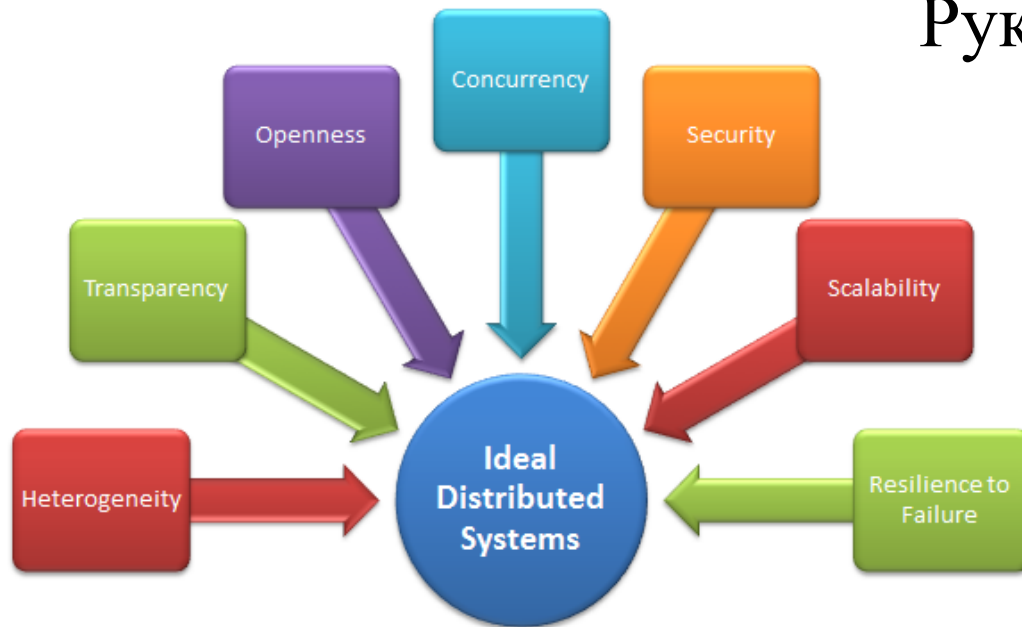

Актуальность темы

- **Распределенные системы**

- ЭТО ...
- ПЛЮСЫ ...

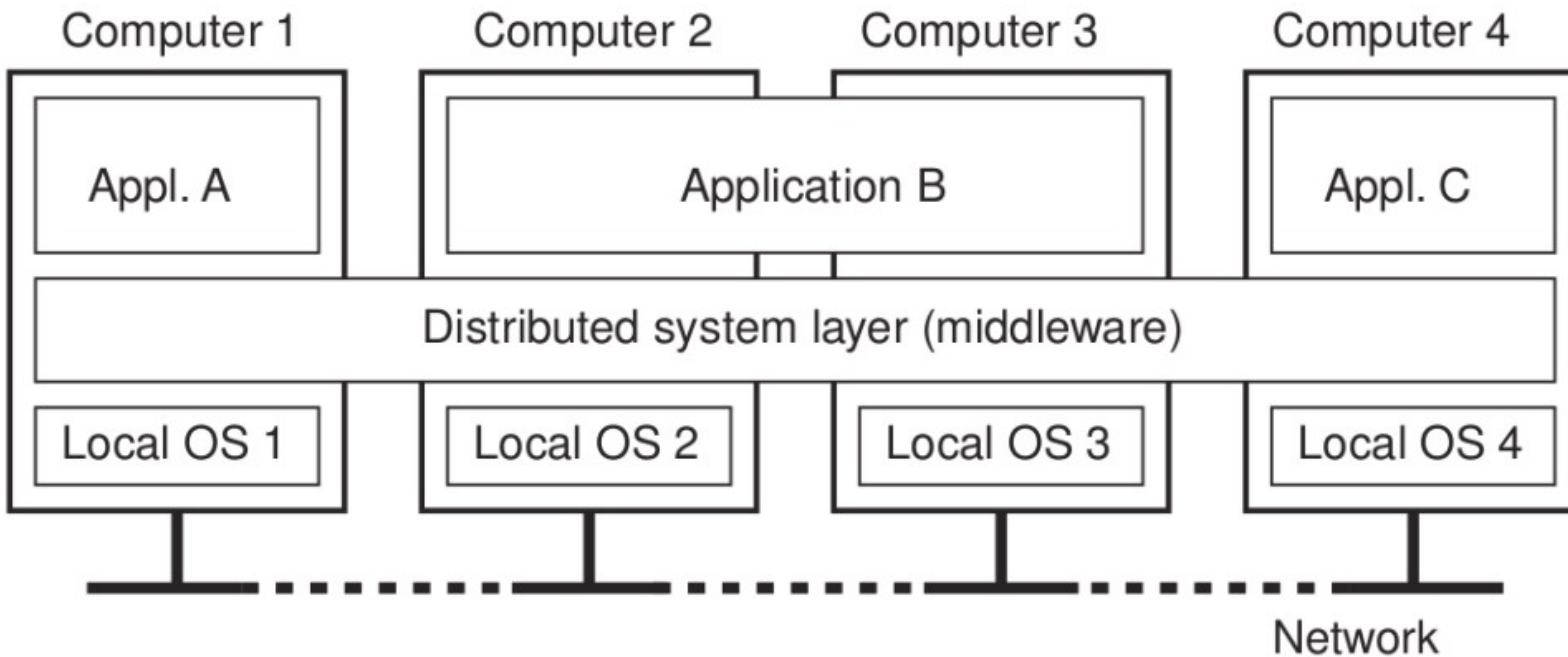

Неформальное описание задачи

- **Есть распределенная система, где все связи односторонние.**
- **Можем представить это как ориентированный граф.**
- **Хотим определить можем ли мы получить информацию от узла, которого мы видим напрямую, а он нас напрямую не видит.**
- **Это же определение сильной связности орграфа!**



Постановка задачи

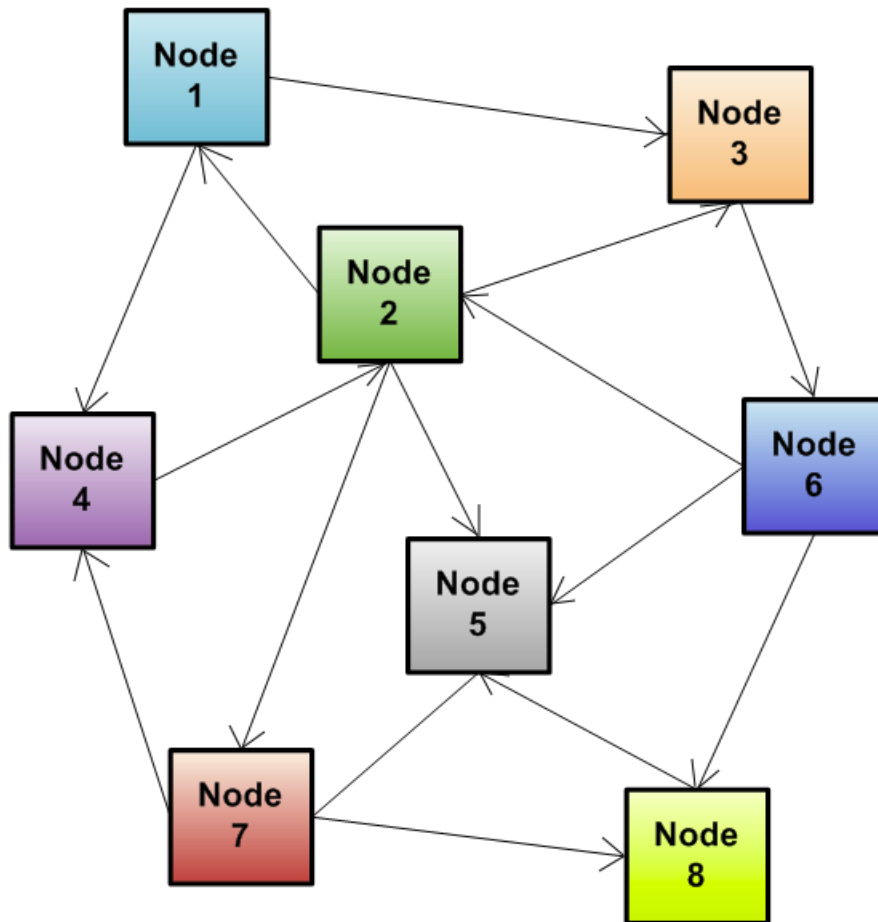

1. Определить сильную связность в распределенной сети.
2. Написать приложение моделирующее работу сети и позволяющее для двух произвольных “узлов” сети сказать связаны они или нет.
3. Написать сетевое приложение, с той же функциональностью.



Альтернативные подходы

- Алгоритмы нахождения компонент сильной связности
 - Алгоритм Тарьяна
 - Алгоритм Косарайю
 - Алгоритм DCSC (Компоненты сильной связности по принципу “Разделяй и властвуй”)
- Чем лучше наш алгоритм??



Как хотим проверить сильную связность?

- Воспользуемся алгоритмом балансирования весов орграфа!
- Теорема. Орграф сильно связан тогда и только тогда, когда его ребра можно сбалансировать (см. лит.).
- Используем итеративный алгоритм со следующей матрицей перехода:

$$P = I - B + BD^{-1}A, \quad B = \text{diag}(\beta_j), \quad D = \text{diag}(\text{outdeg}(j)), \quad A - \text{матрица смежности}$$



Этапы

Знакомство с алгоритмами балансирования весов орграфа распределенно:

- A. I. Rikos and C. N. Hadjicostis, “Distributed balancing of a digraph with integer weights”
- Apostolos I. Rikos, Themistoklis Charalambous, “Distributed weight balancing over digraph”

Приложение, моделирующее работу сети на одной машине, для определения сильной связности графа взаимодействий в сети:

- Многопоточность в Java

Сетевое приложение для определения связности вершин:

- TCP
- UDP



Основные проблемы в ходе решения задачи

```
new Thread(client).start();
```

- Неиспользование пула трэдов
- Проблемы с синхронизацией.
 - Один узел находится на одной стадии итерации алгоритма а другой узел на другой



Результаты

- **Многопоточное приложение**
 - Моделирующее работу сети – граф взаимодействий в сети
 - Возможность проверки сильной связности
- **Сетевое приложение с той же функциональностью**



Пример работы программы

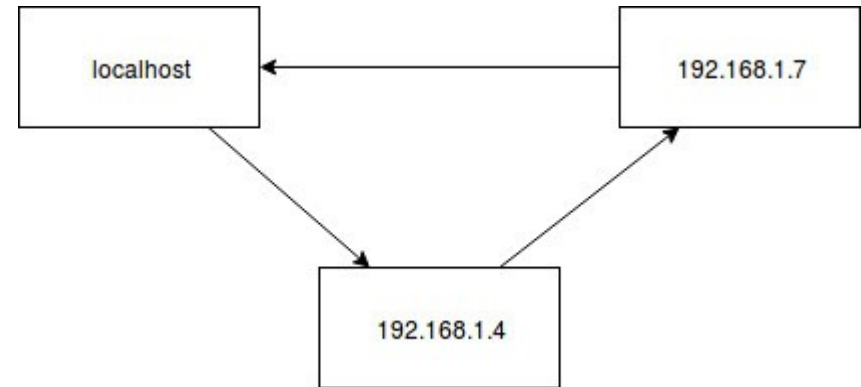
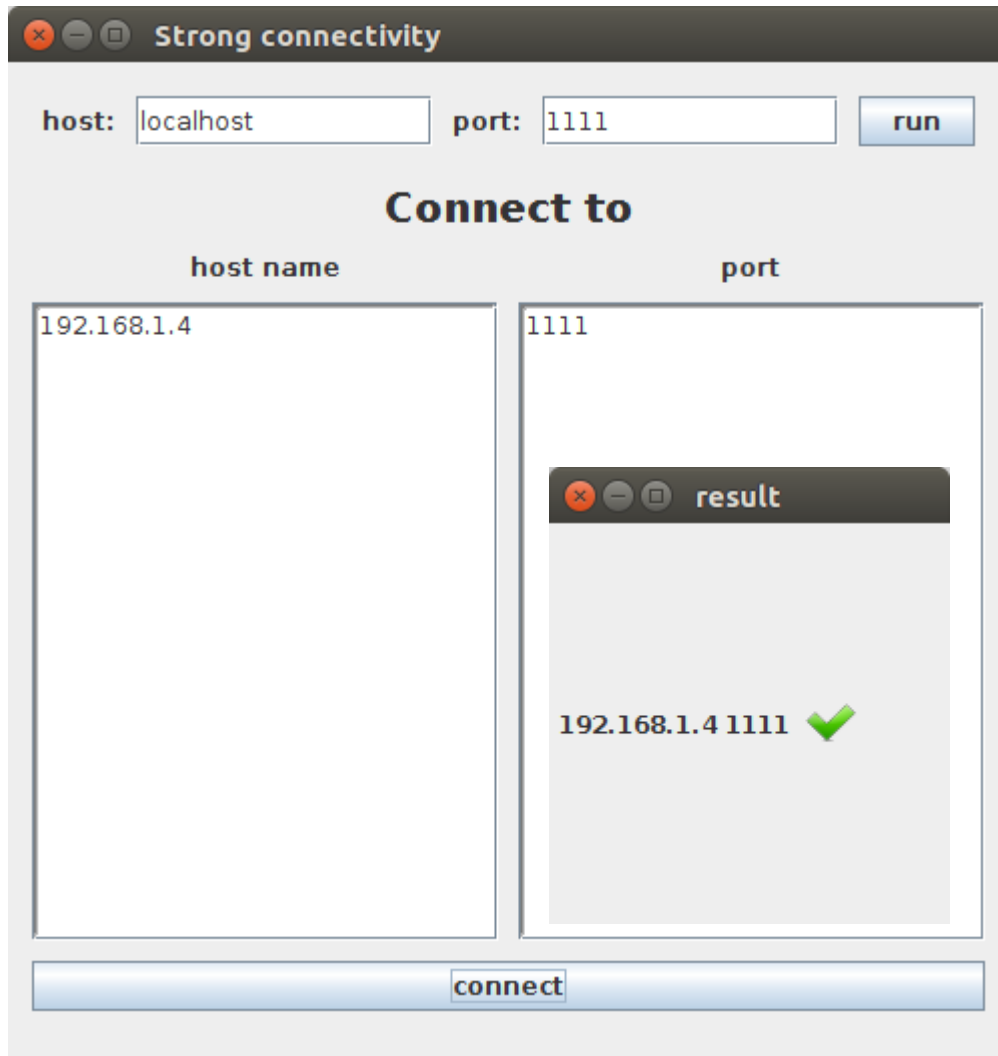

Когда алгоритм не работает

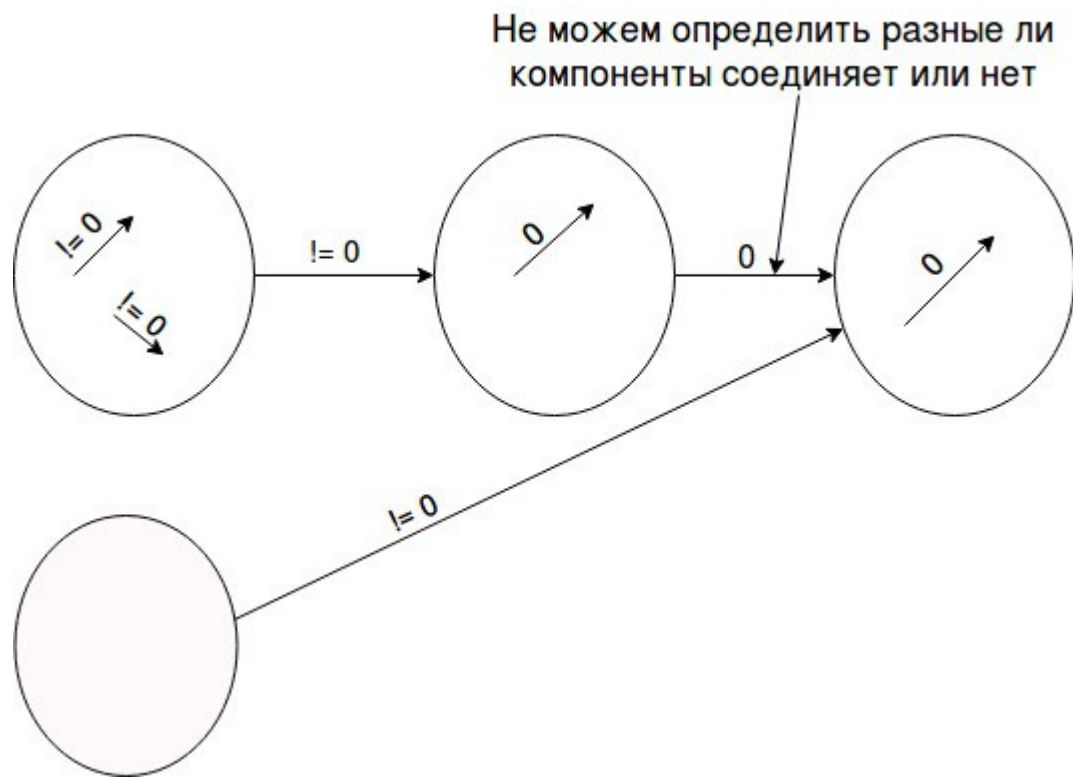
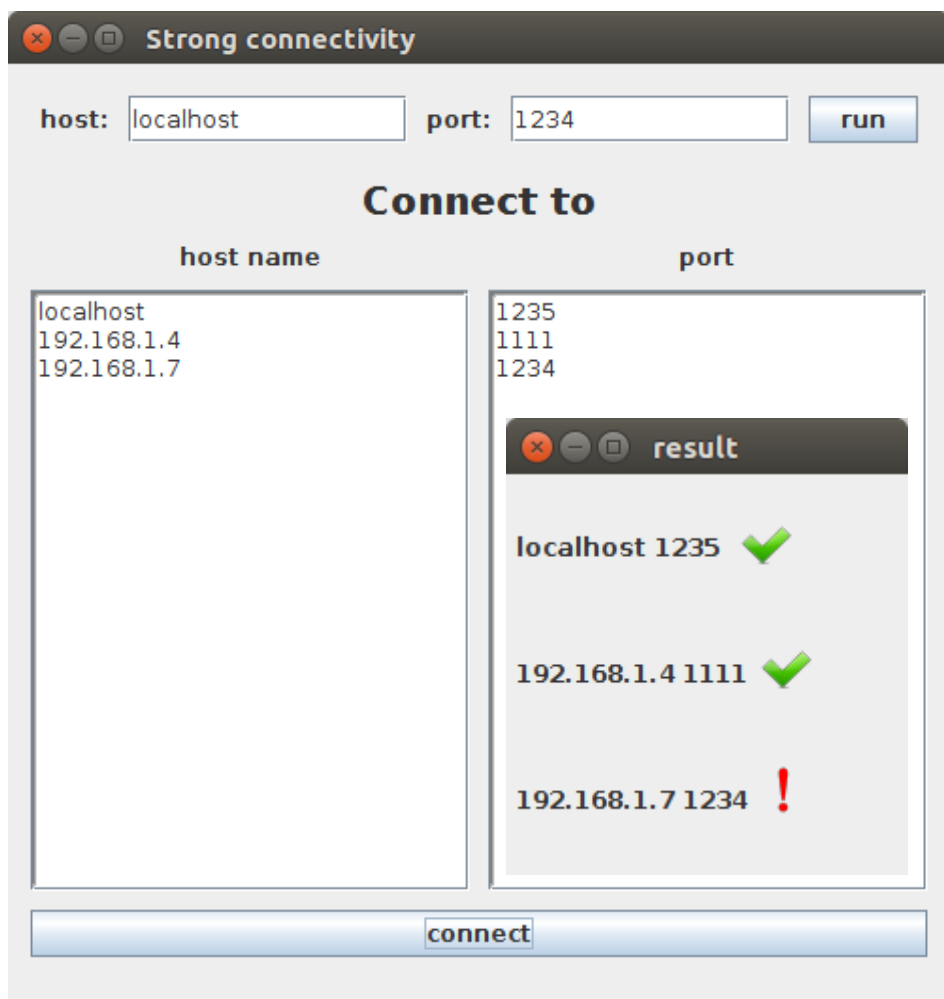

Технологии

- **Java**
 - Многопоточность
 - TCP/IP



Что сделали и что хотим сделать

- **Выполнили основную задачу:**
 - Сетевое приложение для проверки сильной связности графа взаимодействий в сети.
- **Хотим сделать:**
 - Доработать алгоритм, чтобы мы могли точно сказать про каждое ребро, то что оно соединяет вершины одной компоненты или нет.
 - Провести сравнение с другими алгоритмами проверки сильной связности.
 - Попробовать ускорить.



Спасибо за внимание!

– Код доступен по ссылке:

- <https://github.com/YorovSobir/second-semester-research>

